

Numeradores de cambio manual

Marcado por golpe



Numeradores de cambio manual, para marcado por golpe sobre todo tipo de piezas. Cambio sencillo. Numeradores de 4 a 12 roldanas con alturas de número de 2 mm a 10 mm. Grabado estándar de roldana con numeración 0 / 9 y espacio en blanco o roldanas especiales con texto s/necesidades.

Sistema de fijación de roldanas por medio de un eje que las bloquea, a la vez que guía los números perfectamente, permitiendo un cambio de número fácil y rápido. Desbloqueando el eje se giran las roldanas hasta posicionar una nueva numeración.

El numerador dispone en la posición frontal de una referencia que indica los números que tiene en la posición de marcar, facilitando la composición de la numeración. Los textos referencia grabados en bajo relieve quedan en la posición entre flechas cuando se bloquea el eje de fijación.

Aplicaciones :

- * Marcado manual golpeando con martillo
- * Marcado en prensa, sin capuchón y mecanizando un bulón.
- * Marcado de piezas metálicas, plástico, madera,
- *

Para las aplicaciones de marcado manual mediante golpe de martillo existe un pequeño útil en forma de prisma, como el de la imagen, que permite el apoyo en perpendicular sobre la superficie plana de la pieza o en perpendicular al eje en las barras cilíndricas, con lo que toda la fuerza del golpe se reparte proporcionalmente sobre la pieza marcando números uniformes y evitando que marque solo uno de los laterales del número por el fallo en la colocación en perpendicular a la pieza.



Descripción y medidas de los componentes

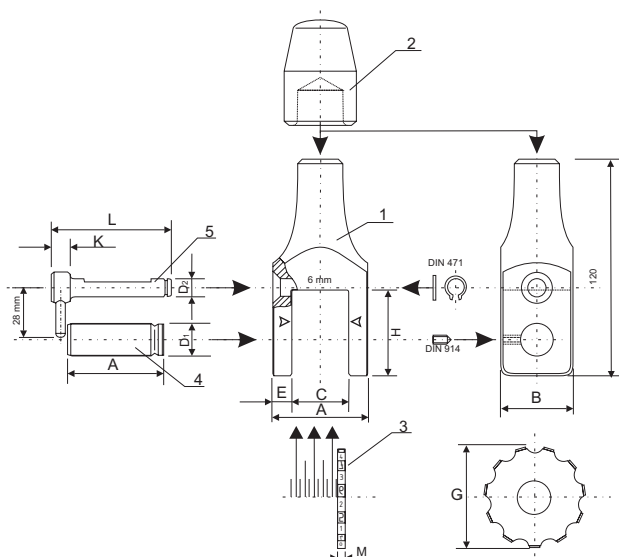

Componentes

Nº	Descripción
1	Cuerpo numerador
2	Capuchón flexible
3	Roldana
4	Eje de apoyo
5	Eje de fijación

Medidas exteriores s/composición y altura

Nº Roldanas	Alt. caract. h	Medidas en mm										
		A	B	C	E	H	ØD1	ØD2	L	K	M	G
4	2 mm	38	30	10	14	32,5	12	7	49,5	8	2,5	34,7
6		38	30	15	11,5	32,5	12	7	49,5	8	2,5	34,7
8		38	30	20	9	32,5	12	7	49,5	8	2,5	34,7
10		50	30	25	12,5	32,5	12	7	61,5	8	2,5	34,7
12	3 mm	56	30	30	13	32,5	12	7	67,5	8	2,5	34,7
4	4 mm	36	40	16	10	48,4	18	10	49,5	10	4	53,6
6	5 mm	44	40	24	10	48,4	18	10	57,5	10	4	53,6
8	6 mm	52	40	32	10	48,4	18	10	65,5	10	4	53,6
10	4 mm	60	40	40	10	48,4	18	10	73,5	10	4	53,6
12	5 mm	68	40	48	10	48,4	18	10	81,5	10	4	53,6
4	8 mm	58	40	28	15	50,4	18	8	85,5	10	7	58
8	10 mm	86	40	56	15	50,4	18	8	99,5	10	7	58

OTROS ELEMENTOS PARA MARCAR



Numeradores de cambio manual:

Cabezales numeradores de cambio manual con fijación de las roldanas por medio de una uña por roldana que la retiene por la presión del muelle al brazo de la uña. Haciendo palanca sobre el brazo, se desbloquea la roldana y podemos posicionarla fácilmente en el nuevo número.

Medidas de numeradores estándar :

Nº roldanas	Altura Caract.	Ancho cuerpo	Fondo cuerpo	Ancho numer.
n	h	A	B	C
4	2 mm	35 mm	35 mm	14 mm
6	2,5 mm	45 mm	35 mm	21 mm
8	3 mm	50 mm	35 mm	28 mm
4	4 mm	40 mm	55 mm	20 mm
6	5 mm	60 mm	55 mm	30 mm
8	6 mm	70 mm	55 mm	40 mm
4	8 mm	60 mm	60 mm	32 mm
6	10 mm	80 mm	60 mm	48 mm
8		100 mm	60 mm	64 mm

Fabricamos numeradores especiales de hasta 40 roldanas
Útil especial para cambio rápido unitario de posición

Numeradores de cambio automático :

Cabezales numeradores de cambio automático para marcado de todo tipo de numeraciones correlativas. El cambio se realiza por la presión manual o automática con una barra para presión en prensa o un cilindro en automatizaciones, sobre la palanca de cambio.

Medidas de numeradores estándar de 6 roldanas:

Altura Carácter	Ancho cuerpo	Fondo cuerpo	Fondo+palanca	Ancho numer.
h	E	F	G	C
2 mm	65 mm	35 mm	65 mm	16,5 mm
3 mm	65 mm	35 mm	65 mm	19 mm
4 mm	75 mm	50 mm	80 mm	24 mm
5 mm	75 mm	50 mm	80 mm	28 mm
6 mm	75 mm	65 mm	110 mm	30 mm
7 mm	85 mm	65 mm	110 mm	38 mm
8 mm	85 mm	65 mm	110 mm	40 mm
9 mm	90 mm	65 mm	110 mm	46 mm
10 mm	95 mm	65 mm	110 mm	52 mm
11 mm	110 mm	90 mm	140 mm	58 mm
12 mm	115 mm	90 mm	140 mm	62 mm



Carácteres, punzones, numeradores, etc. :

Desde los elementos más sencillos para codificar estuches de cartón por huella en línea de envasado mediante letras o números de acero colocados en cajetines o rodillos hasta numeradores especiales para marcar correlativo o secuencial con huella, entintando o por calor.

Numeradores, cajetines con caracteres : letras, números o logotipos para uso industrial de marcado por presión o golpe sobre piezas mecanizadas o en bruto.

Suministramos todo tipo de elementos de marcar por huella, estándar o bajo plano, fabricados en acero niquelado de alta resistencia.

Lusaro MarkColor S.L.

Pol. Ind. Lebario s/n, Edificio Anbot - 48220 Abadiño (Bizkaia)
Tfno : (00-34) 946 216 035 - Fax : (00-34) 946 816 596
Email : info@markcolor.com - Web : www.markcolor.com

Delegación Barcelona:

Pol. Ind. Can Roqueta, Carrer Ca n'Alzina, 118 A
08202 Sabadell (Barcelona)
Tfno: 933 309 711 - Fax: 933 395 910